

Código Livenza: <b>5.1301.0565060</b>					
Descripción: <b>BOMBA APLICACION CNH A-033</b>					
Código O.E.M.: <b>1343659C1 - 1343659C2 - 119411A3 - 1340873C3</b>					
Aplicación: <b>CASE IH: Tractor 5120 / 5130 / 5140 / 5220 / 5230 / 5240 / 5250</b>					
Función	Sentido de Giro	Desplaz. Teórico cm <sup>3</sup> /rev. (in <sup>3</sup> /rev.)		Caudal l/min. a 2000 RPM (GPM a 1800 RPM)	
		Bomba I	Bomba II	Bomba I	Bomba II
Bomba Principal	Derecho	28 (1.709)	-	56 (13.314)	-

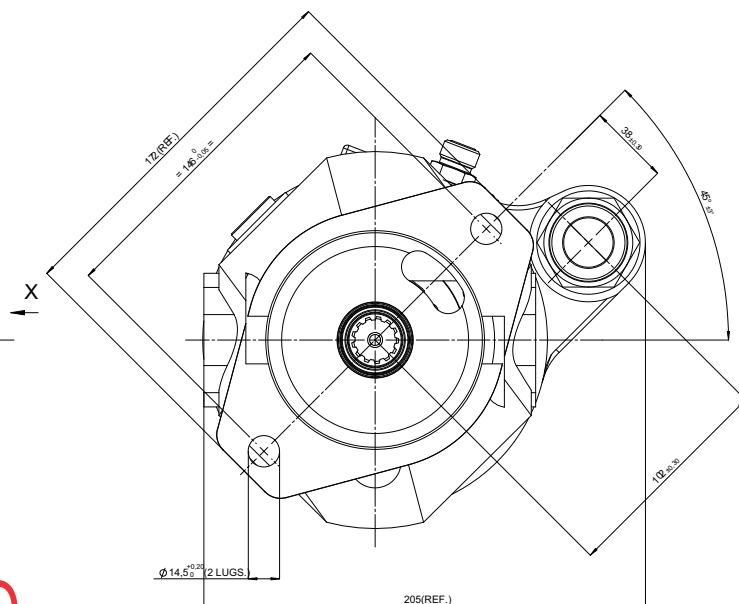

**NUEVO PRODUCTO**  
 BOMBA A PISTONES - APLICACION CASE IH

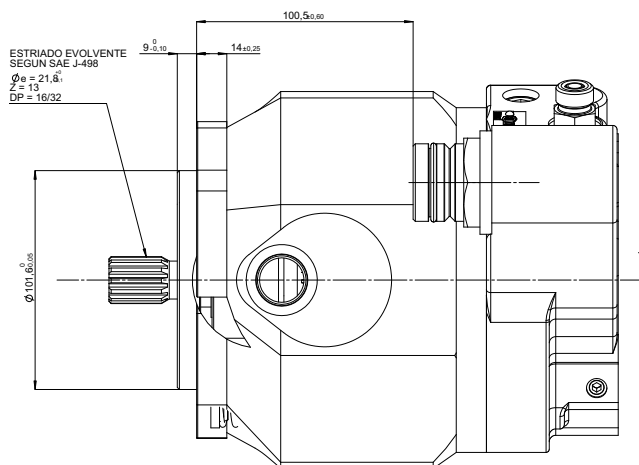
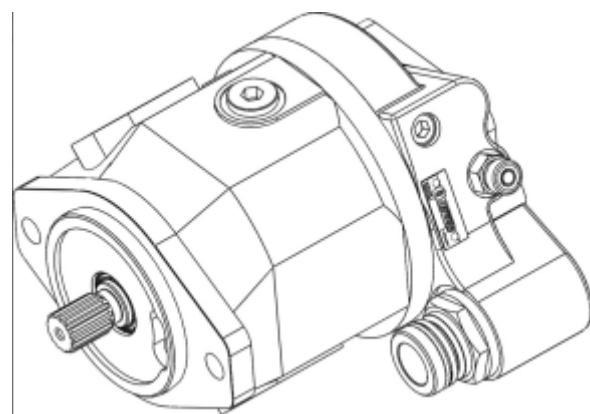
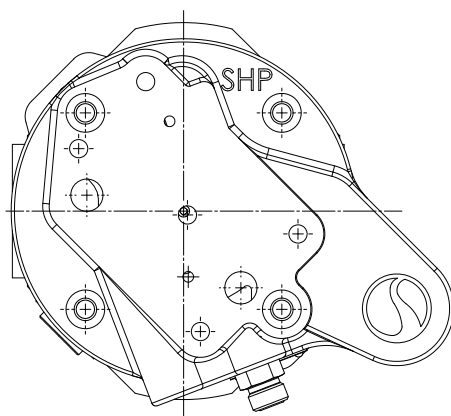

VISTA X

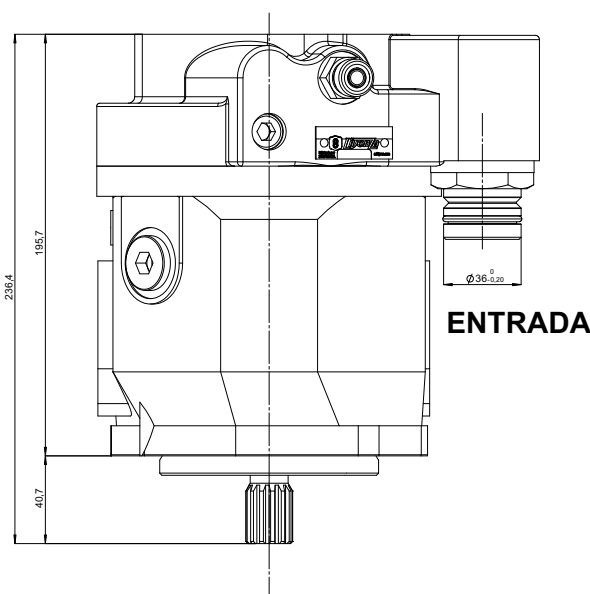

Medidas: **Expresadas en mm.**  
 Aceite de trabajo: **Aceite con aditivo o aceite para motores.**  
 Filtración recomendada: **10 - 15 µm (porosidad media).**  
 Temperatura de aceite: **Hasta 80 °C.**

Viscosidad permitida: **12 a 800 mm<sup>2</sup>/s.**  
 Viscosidad recomendada: **20 a 100 mm<sup>2</sup>/s.**  
 Viscosidad máxima en la partida o arranque (permitida): **2000 mm<sup>2</sup>/s.**  
 Temperatura ambiente: **Desde -15 °C hasta 60 °C.**

Presión mínima de entrada a bomba: **0.7 BAR (Absoluta).**  
 Presión máxima de entrada a bomba: **2 BAR (Relativa).**  
 Posición de montaje: **Arbitraria.**  
 Sentido de giro: **En el sentido indicado.**